

VULKANISIERPRESSEN VULCANIZING PRESSES

VULKANISIERPRESSE TYP EMU

MIT HEIZSYSTEM IN SANDWICHBAU-
WEISE (SILIKONHEIZELEMENT) UND
DRUCKKISSENSYSTEM

Eigenschaften:

- gleichmäßiger Druckaufbau durch Druckluftversorgung (EMU-Air) oder durch Druckwasserversorgung (EMU-Liquid)
- leichte Bauweise für flexiblen Einsatz
- ausgerüstet für Wasserkühlung
- bündige Stecker für die Strom- und Kühlwasserversorgung an den Heizplatten
- einfach und sicher - beidseitige Verriegelung der Stecker für die Stromversorgung Typ DuoLock
- hitzebeständiger Stecker für die Stromversorgung Typ DuoLock bis 180°C
- robuste Stecker für die Wasserkühlung, hitzebeständig bis 200°C
- schnelle Aufheizzeit bei optimaler Heizleistung
- schnelle Abkühlzeit durch integrierte Kühlkanäle
- optimale Druck- und Temperaturverteilung

VULCANIZING PRESS TYPE EMU

WITH HEATING SYSTEM IN SANDWICH
CONSTRUCTION (SILICONE HEATING
ELEMENT) AND PRESSURE BAG SYSTEM

Features:

- uniform pressure build-up due to compressed air supply (EMU-Air) or due to compressed water supply (EMU-Liquid)
- light design for flexible use
- equipped for air or water cooling
- flush connection plugs for power and water cooling supply at the heating platen
- simple and safe - locking of plugs on both sides for power supply type DuoLock
- the power connection plug type DuoLock is heat resistant up to 180°C
- sturdy plug for water cooling, heat resistant up to 200°C
- quick heating time with optimum heating capacity
- quick cooling time due to integrated cooling channels
- optimum pressure and temperature distribution



VULKANISIERPRESSEN
VULCANIZING PRESSES



ELECTRONIC
MODULAR
UNIT

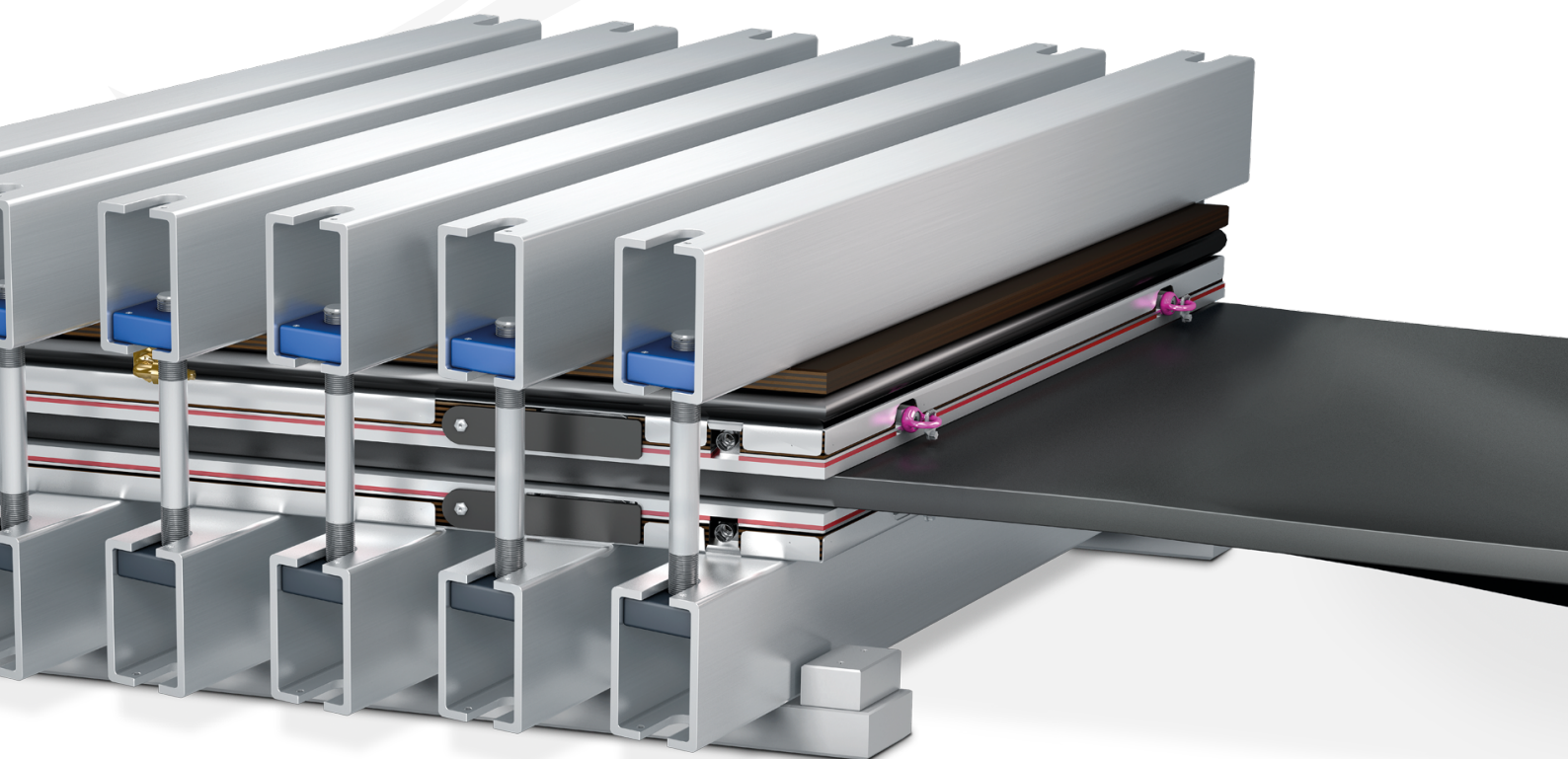

VULKANISIERPRESSEN VULCANIZING PRESSES



Traversen in Leichtbauweise /
light cross beams

Druckausgleichplatte /
distribution platen

Druckkissen / pressure bag

Heizplatte / heating platen

Silikonpapier / silicone paper

Fördergurt / conveyor belt

Silikonpapier / silicone paper

Heizplatte / heating platen

Traversen in Leichtbauweise /
light cross beams

Aufstellhilfe / spacing rails

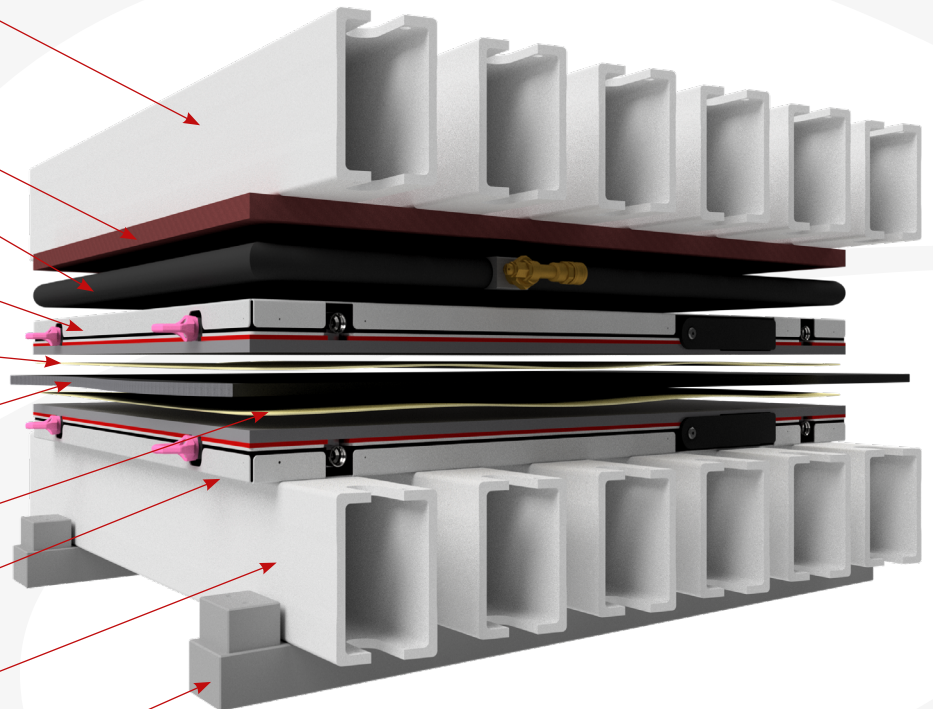

VULKANISIERPRESSEN VULCANIZING PRESSES

HEIZPLATTEN HEATING PLATEN

- die flexiblen Heizplatten in Kombination mit dem Druckkissensystem passen sich bei der Verbindungsherstellung optimal der Gurtoberfläche an
the flexible heating platen in combination with the pressure bag system adapt to the conveyor belt surface during splicing
- besonders leichter Transport durch geringe Einzelstückgewichte und Abmessungen
very easy handling due to the low weight of the individual parts and the small dimensions
- gleichmäßige Druckverteilung durch das Druckkissensystem
uniform distribution of pressure due to the pressure bag system
- flexible Heizplatten in Sandwichbauweise bestehend aus: Kühl-Heizelement, Silikonheizelement und Isolierplatte
flexible heating platen in sandwich construction including: cooling heating element, silicone heating element and insulating platen
- Bauform: rhombisch 16,7°; rhombisch 22°, rechteckig 90°
design: rhombic 16,7°; rhombic 22°, rectangular 90°
- auch verfügbar als Bauform EMU DUO: die Vulkanisierpresse mit zwei unterschiedlichen Anwendungsmöglichkeiten - rechteckige und rhombische Verbindungen mit nur einer Presse
also available as design EMU DUO: the vulcanizing press with two different application possibilities - rectangular and rhombic splicings with only one press

TRAVERSEN FÜR FLÄCHENDRUCKSYSTEM CROSS BEAMS FOR SURFACE PRESSURE SYSTEM

- leichte Traversenprofile mit hochfester Aluminiumlegierung
light cross beam profiles made of high-strength aluminium alloy
- höchste Zug- und Biegefestigkeit bei minimalem Gewicht
maximum tensile and bending strength at minimum weight
- konzipiert für robusten Einsatz und geringen Platzbedarf
designed for robust operations and takes up little space
- hoher Sicherheitsstandard durch Einsetzen der Zugbolzen mit Sicherheitsstiften innerhalb der Traversenprofile
high safety standards due to insertion of the traction bolts with safety pins into the cross beam profile
- Aufstellhilfen für ein sicheres und genaues Positionieren der Traversen sind im Lieferumfang enthalten
spacing rails for proper and secure alignment of the cross beams are included in the scope of supply

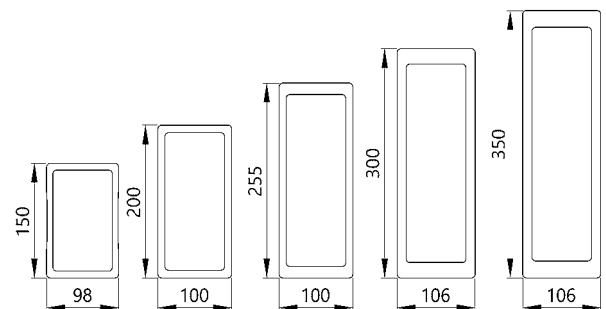

Leicht und hochfester als Stahl:

WAGENER Traversen werden aus einer eigens für uns entwickelten hochfesten Aluminiumlegierung hergestellt. Wir bieten Ihnen damit die leichtesten Traversen am Markt, welche zugleich höhere Festigkeit als gewöhnlicher Stahl haben.

Lightweight and higher strength than steel:

WAGENER cross beams are made of a high-strength aluminum alloy developed especially for us. We offer you the lightest cross beams on the market, which are at the same time stronger than common steel.

KOMPONENTEN EMU COMPONENTS EMU

Wasser
Water



Luft
Air

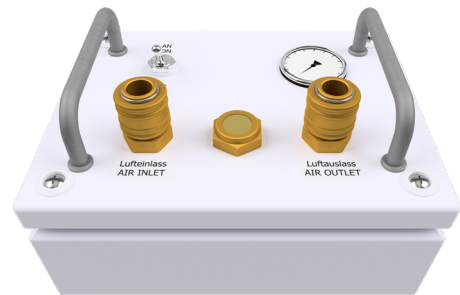

DRUCKKISSEN PRESSURE BAG

- Aramidverstärktes Druckkissen
Aramid-reinforced pressure bag
- TÜV-zertifiziert
TÜV-certified
- Bauform: rhombisch 16,7°; rhombisch 22°, rechtwinklig 90°
shape: rhombic 16,7°; rhombic 22°, rectangular 90°
- Druckkissen gewährleisten eine gleichmäßige Druckverteilung
pressure bags ensure an uniform pressure distribution
- als Druckmedium kann wahlweise Druckluft, Wasser oder ein Wasser- / Glykol-Gemisch verwendet werden
either air pressure, water or a water / glycol mixture can be used as a pressure medium
- bei Verwendung von Druckluft beträgt der Flächendruck bis max. 70 N/cm² (100 psi)
when using air-pressure the surface pressure is max. 70 N/cm² (100 psi)
- bei Verwendung von Wasser bzw. Wasser- / Glykol-Gemisch beträgt der Flächendruck bis max. 140 N/cm² (200 psi)
when using water or water / glycol mixture the surface pressure is max. 140 N/cm² (200 psi)

DRUCKLUFTSTEUERUNG AIR CONTROL BOX

- Flächendruck bis max. 70 N/cm² (100 psi)
surface pressure up to max. 70 N/cm² (100 psi)
- mit Sicherheitsventil und Manometer
with safety valve and pressure gauge